

# Gut und günstig!



## autop M 2.30 F

Die autop Hebebühne M 2.30 F ist eine zweimotorige, elektromechanische 2-Säulenhebebühne für den Reparatur- und Wartungsbereich mit einer Tragfähigkeit von 3,0 t.

Die autop M 2.30 F zeichnet sich aus durch einfache Bedienung mittels digitaler Steuerung, Signaltonschaltung für ein sicheres Absenken und automatischer Armverriegelung aus.

Ein breites Programm von U- und Flex-Aufnahmepilzen ist für alle Modelle verfügbar.



### autop Maschinenbau GmbH

Sandkampstr. 90

D-48432 Rheine

Tel. ++49(0)5971/8602-02

Fax ++49(0)5971/8602-25

E-Mail: mail@autop.de

www.autop.de

...ein Unternehmen der STENHØJ-Gruppe

**autop**<sup>®</sup>  
Kfz-Hebebühnen für Profis!

# M 2.30 F

## Komponenten:

- Bewährte Tragsäulenkonstruktion
- Spindel: kaltgewalzt, zentriert, mit extrem langer Lebensdauer
- Sicherungssysteme:
  - gegen Bruch der Tragmuttern
  - innen geschlossene Armverriegelung, die in Bodenstellung automatisch ausgelöst wird
  - Signaltonsteuerung

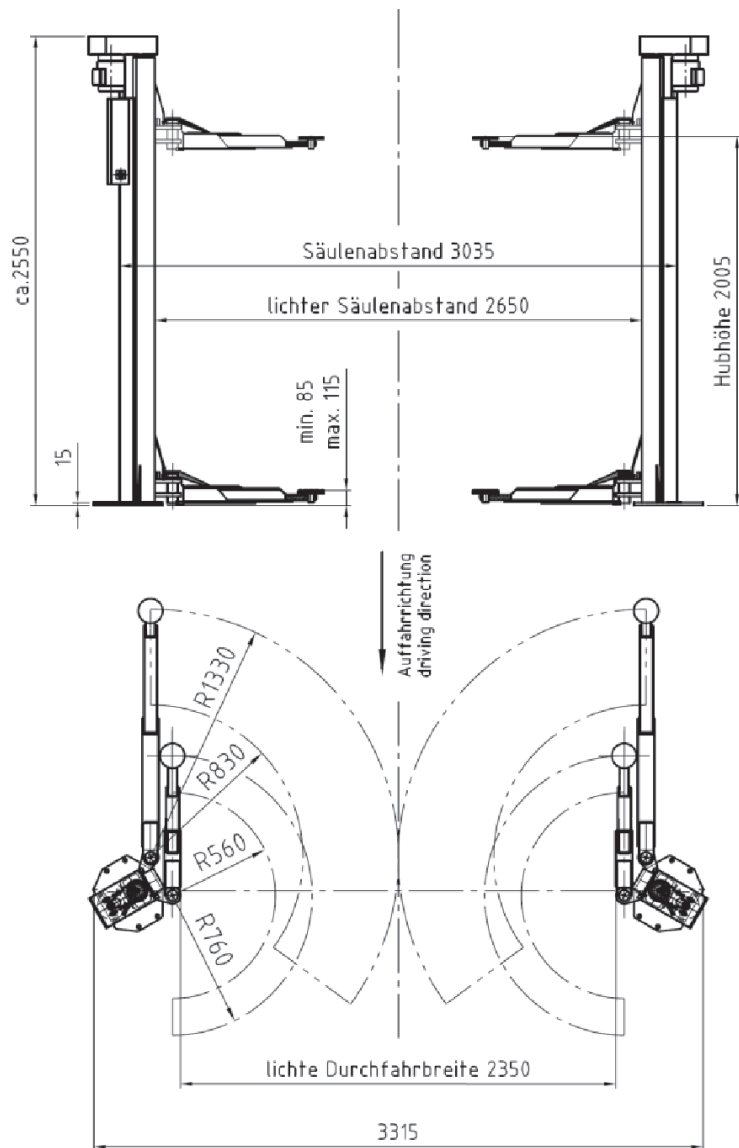

Konstruktionsänderungen vorbehalten. Stand 03/2012 - Die Angaben und Abbildungen in diesem Prospekt sind unverbindlich und stellen nur annähernde Beschreibungen dar. Darüber hinaus behalten wir uns Abweichungen des Liefergegenstandes von Abbildungen und Angaben vor (z.B. im Hinblick auf technische Böden, Ausstattung, Material und anderes (sicherungsbedingt), sofern die Änderungen für den Kunden zumutbar sind und eine damit verbundene Änderung des Preises oder der Gebrauchstauglichkeit des Liefergegenstandes nicht eintritt).

## Standardlackierung:

Säulen: RAL 7042 (grau)

Arme: RAL 7016 (anthrazitgrau)

## Technische Daten

Tragfähigkeit:	3.000	kg
Hub-/Senkzeit:	ca. 50	Sek.
Hubhöhe:	2.005	mm
Min. Höhe:	85	mm
Min./Max Armlänge:	560/760	mm
	830/1.330	mm
Anschlusswerte:	230/400V / 50 Hz / 16 A	
Motoren:	2 x 2,2	kW



## autop Maschinenbau GmbH

Sandkampstr. 90

D-48432 Rheine

Tel. ++49(0)5971/8602-02

Fax ++49(0)5971/8602-25

E-Mail: mail@autop.de

www.autop.de

...ein Unternehmen der STENHØJ-Gruppe

## Service:

Gerne stehen Ihnen unsere Fachberater bei der Planung und Durchführung von Modernisierungsmaßnahmen in Ihrem Autohaus beratend zur Seite. Gerne erstellen wir Ihnen einen unverbindlichen Einrichtungsvorschlag.

**Nehmen Sie Kontakt mit uns auf!**

