

Macht die Arbeit leichter!



autop Mascot 3311 S

Die autop Hebebühne Mascot 3311 S ist eine einmotorige, elektromechanische 2-Säulenhebebühne für den Reparatur- und Wartungsbereich mit einer Tragfähigkeit von 3 t, ausgestattet mit Spindelaufnahmen.

Diese Überflur Hebebühne bietet Ihnen optimale Sicherheit durch ein System gegen Bruch der Mutter und eine innenliegende Armverriegelung, die in der Bodenstellung automatisch ausgelöst wird.



autop Maschinenbau GmbH

Sandkampstr. 90

D-48432 Rheine

Tel. ++49(0)5971/8602-02

Fax ++49(0)5971/8602-25

E-Mail: mail@autop.de

www.autop.de

...ein Unternehmen der STENHØJ-Gruppe

autop[®]
Kfz-Hebebühnen für Profis!

Mascot 3311 S

Komponenten:

- Spindel: kaltgewalzt, zentriert, mit extrem langer Lebensdauer
- Hubstuhl: 6 Stück Führungsrollen mit schmierungsfreien Nadellagern
- Tragmutterersatz: höchste Qualität aufgrund spezieller Kunststofflegierung
- Sicherungssysteme:
 - gegen Bruch der Tragmuttern
 - innen geschlossene Armverriegelung, die in Bodenstellung automatisch ausgelöst wird.
- Schwenkarme: „Parallel-Parken“ ist möglich, insbesondere für Fahrzeuge mit kurzem Radstand
- Große Türfreiheit dank des asymmetrischen Designs

Standardlackierung:

Säulen: RAL 9002 (weiß)

Arme: RAL 7016 (antrazitgrau)

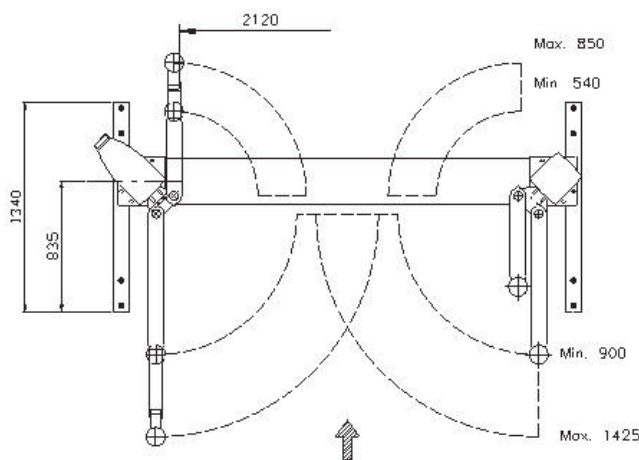
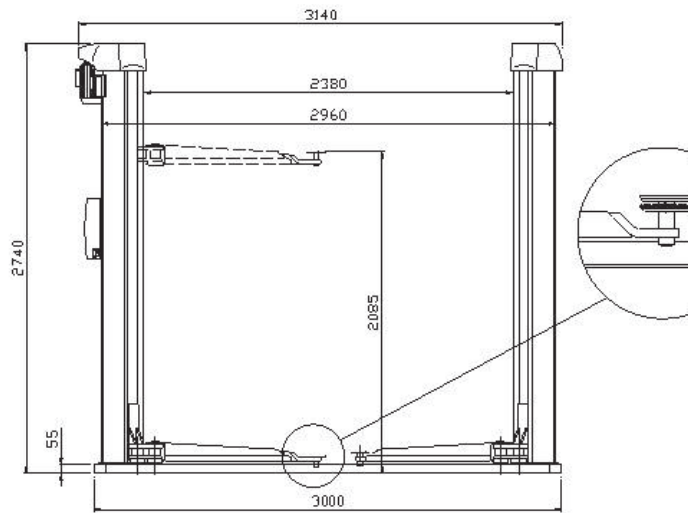

Technische Daten

Tragfähigkeit:	3.000	kg
Hub-/Senkzeit:	ca. 55	Sek.
Hubhöhe:	2.135	mm
Min. Höhe:	125	mm
Min./Max Armlänge:	540/850	mm
	900/1.425	mm
Anschlusswerte:	230/400 V - 50Hz - 16A	
Motoren:	1 x 2,8	kW



Konstruktionsänderungen vorbehalten, Stand 03/2012 - Die Angaben und Abbildungen in diesem Prospekt sind unverbindlich und stellen nur annähernde Beschreibungen dar. Darüber hinaus behalten wir uns Abweichungen des Liefergegenstands von Abbildungen und Angaben vor (z.B. im Hinblick auf technische Daten, Ausstattung, Material und äußeres Erscheinungsbild), sofern die Änderungen für den Kunden zumutbar sind und eine damit verbundene Minderung des Wertes oder der Gebrauchstauglichkeit des Liefergegenstands nicht erheblich ist.

autop Maschinenbau GmbH

Sandkampstr. 90

D-48432 Rheine

Tel. ++49(0)5971/8602-02

Fax ++49(0)5971/8602-25

E-Mail: mail@autop.de

www.autop.de

...ein Unternehmen der STENHØJ-Gruppe

Service:

Gerne stehen Ihnen unsere Fachberater bei der Planung und Durchführung von Modernisierungsmaßnahmen in Ihrem Autohaus beratend zur Seite. Gerne erstellen wir Ihnen einen unverbindlichen Einrichtungsvorschlag.

Nehmen Sie Kontakt mit uns auf!

autop
Kfz-Hebebühnen für Profis!