

Immer gut drauf!

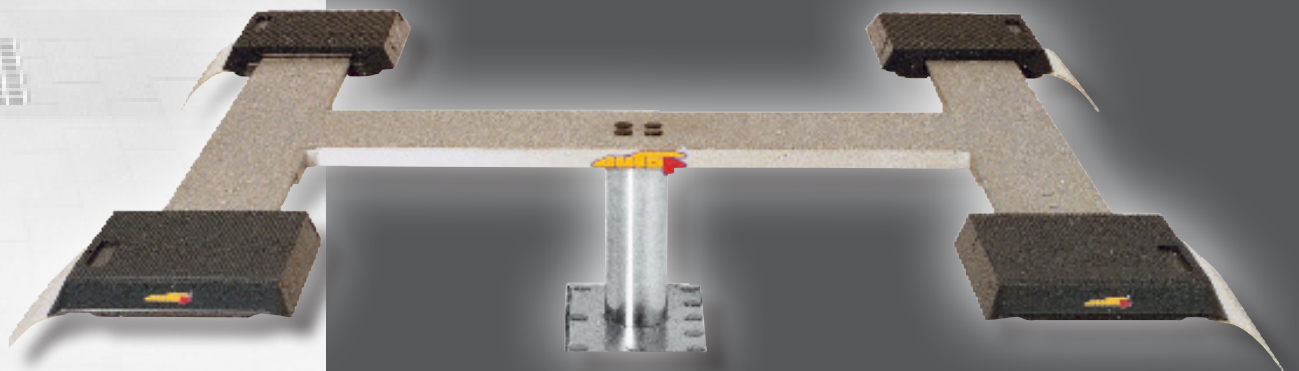

autop Sololift 1.35 Pv 120-180, 140-200, 160-220

Die Flachträgerbrücke zeichnet sich durch geringe Überfahrhöhe und robuste Bauweise aus. Mit den längsverstellbaren Aufnahmeschiebern können nahezu alle Aufnahmepunkte sämtlicher PKW-Typen erreicht werden.

Zusätzliche, handliche, pyramidenförmige Auflagen ermöglichen die punktgenaue Aufnahme der Fahrzeuge.

Die stand- und rutschfeste Verbindung der Pyramiden-Auflagen mit den Aufnahmeplattformen ist konstruktiv gewährleistet.



autop Maschinenbau GmbH

Sandkampstr. 90

D-48432 Rheine

Tel. ++49(0)5971/8602-02

Fax ++49(0)5971/8602-25

E-Mail: mail@autop.de

www.autop.de

...ein Unternehmen der STENHØJ-Gruppe

autop[®]
Kfz-Hebebühnen für Profis!

Sololift 1.35 Pv

Komponenten:

- hartverchromte Zylinder
- korrosionsfreies Führungselement
- SPS - Drucktastensteuerung
- pneumatischer Notablass
- integrierte Verdrehsicherung
- Einbau in flüssigkeitsdichter (WHG) Stahlwanne
- Einsatz von nicht wassergefährdendem „Bio-Öl“
- Flachträgerbrücke, beidseitig längs ausziehbar von 1.200 - 2.200 mm, in stabiler Schweißkonstruktion, verzinkt

Optional:

xy-Schieber

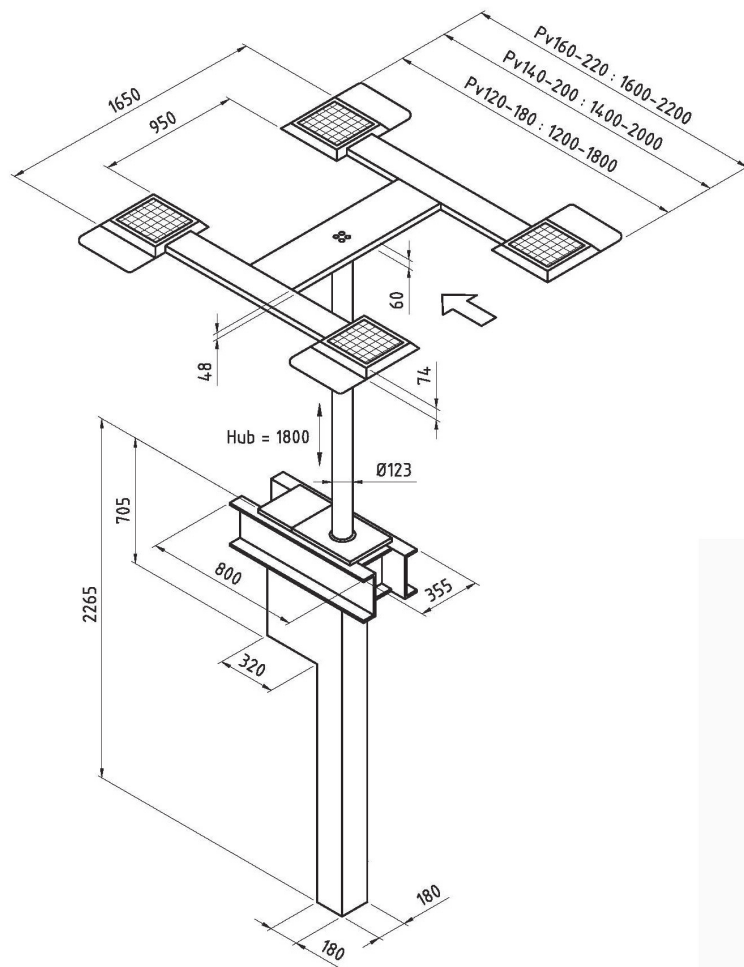

Technische Daten

Tragfähigkeit:	3.500	kg
Hubhöhe:	1.800	mm
Nutzhöhe:	1.930	mm
Kolbendurchmesser:	123	mm
Hub-/Senkzeit:	ca. 30	Sek.
Aggregat:	3,0	kW
Fundamenttiefe:	2.400	mm
Anschlusswerte:	230/400	V
	50	Hz
	16	A



Konstruktionsänderungen vorbehalten. Stand 03/2012. Die Angaben und Abbildungen in diesem Prospekt sind unverbindlich und stellen nur annähernde Beschreibungen dar. Darüber hinaus behalten wir uns Abweichungen des Liefergegenstandes vor. Abbildungen und Angaben vor z.B. im Hinblick auf technische Daten, Ausstattung, Material und äußeres Erscheinungsbild, sofern die Änderungen für den Kunden zumutbar sind und eine damit verbundene Minderung des Wertes oder der Gebrauchstauglichkeit des Liefergegenstandes nicht eintritt.

autop Maschinenbau GmbH

Sandkampstr. 90

D-48432 Rheine

Tel. ++49(0)5971/8602-02

Fax ++49(0)5971/8602-25

E-Mail: mail@autop.de

www.autop.de

...ein Unternehmen der STENHØJ-Gruppe

Service:

Gerne stehen Ihnen unsere Fachberater bei der Planung und Durchführung von Modernisierungsmaßnahmen in Ihrem Autohaus beratend zur Seite. Gerne erstellen wir Ihnen einen unverbindlichen Einrichtungsvorschlag.

Nehmen Sie Kontakt mit uns auf!

