

# Doppelt gut!



## autop Maestro 2.55 F

Die autop Hebebühne Maestro 2.55 ist eine grundrahmenfreie, elektromechanische Hebebühne, mit einer Tragkraft von 5,5 t, die besonders im Werkstattbereich ihren Einsatz findet.

Diese Hebebühne ist dank der doppelt teleskopierbaren Schwenkarme geeignet für die Fahrzeugaufnahme vom City-PKW bis zum Transporter.

Optimale Sicherheit:

- gegen Bruch der Tragmuttern
- Obstruktionssysteme
- automatische Schwenkarmverriegelung
- elektronischer Gleichlauf

**autop Maschinenbau GmbH**

Sandkampstr. 90

D-48432 Rheine

Tel. ++49(0)5971/8602-02

Fax ++49(0)5971/8602-25

E-Mail: [mail@autop.de](mailto:mail@autop.de)

[www.autop.de](http://www.autop.de)

...ein Unternehmen der STENHØJ-Gruppe

**autop**<sup>®</sup>  
Kfz-Hebebühnen für Profis!

# Maestro 2.55 F

## Komponenten

- Spindel: kaltgewalzt, zentriert, mit extrem langer Lebensdauer
- Hubstuhl: 6 Stück Führungsrollen mit schmierungsfreien Nadellagern
- Tragmutternsatz: höchste Qualität aufgrund spezieller Kunststofflegierung
- Sicherungssysteme:
  - gegen Bruch der Tragmuttern
  - elektronischer Gleichlauf
  - Signaltonschaltung
  - Totmannsteuerung mit separatem Hauptschalter und Absenksicherung
- durch schlanke und symmetrische Konstruktion ist ein einfaches Befahren möglich

### Standardlackierung:

Säulen: RAL 7016 ( anthrazitgrau )

Arme: RAL 7016 ( anthrazitgrau )

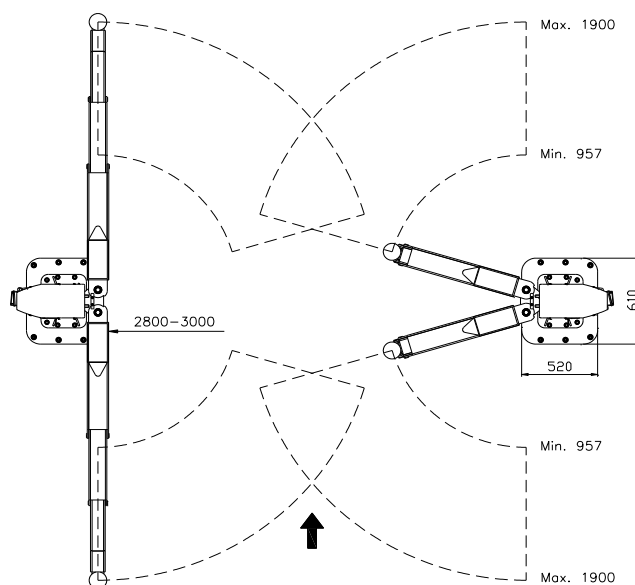
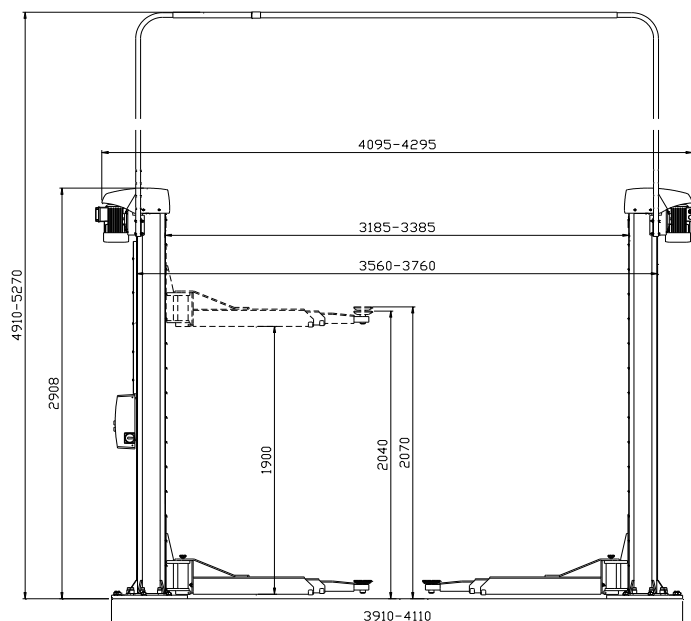

### Technische Daten

Tragfähigkeit:	5500	kg
Hub-/Senkzeit:	ca. 55	Sek.
Hubhöhe:	2040-2070	mm
Unterschwenkhöhe:	140	mm
Min./Max Armlänge:	957-1900	mm
Anschlusswerte:	230/400 V - 50Hz - 16A	
Motoren:	2 x 2,8	kW



Konstruktionsänderungen vorbehalten, Stand 11/2015 - Die Angaben und Abbildungen in diesem Prospekt sind unverbindlich und stellen nur annähernde Beschreibungen dar. Darüber hinaus behalten wir uns Abweichungen des Liefergegenstandes vor (z.B. im Hinblick auf technische Daten, Ausstattung, Material und äußeres Erscheinungsbild), sofern die Änderungen für den Kundenzweck sind und eine damit verbundene Minderung des Wertes oder der Gebrauchstauglichkeit des Liefergegenstandes nicht eintritt.

## autop Maschinenbau GmbH

Sandkampstr. 90

D-48432 Rheine

Tel. ++49(0)5971/8602-02

Fax ++49(0)5971/8602-25

E-Mail: mail@autop.de

www.autop.de

...ein Unternehmen der STENHØJ-Gruppe

### Service:

Gerne stehen Ihnen unsere Fachberater bei der Planung und Durchführung von Modernisierungsmaßnahmen in Ihrem Autohaus beratend zur Seite. Gerne erstellen wir Ihnen einen unverbindlichen Einrichtungsvorschlag.

**Nehmen Sie Kontakt mit uns auf!**

**autop**  
Kfz-Hebebühnen für Profis!